



HIDRACAR S.A.

desde **1974**
since

No se quede a la deriva
en alta mar por el fallo
de una batería eléctrica



ARRANCADORES
OLEO-HIDRÁULICOS
PARA MOTORES DIESEL
"START-HIDRO"

PATENTADO
PATENTED

SH00-001



SH01-041



SH02-041



Don't be left adrift in open sea
by a failing electric battery

"START-HIDRO"

OLEO-HYDRAULIC
STARTERS FOR
DIESEL ENGINES

- Arranque rápido y seguro del motor Diesel.
- Totalmente autónomo, sin baterías eléctricas.
- Intercambiable con los arrancadores eléctricos.
- Exento de chispas y anti-explosivo.
- Construcción compacta y robusta para un funcionamiento 100% fiable.
- Para motores desde 50 a 1.000 CV.

- Quick and easy starting of the Diesel engine.
- Fully autonomous: No electric battery required.
- Interchangeable with the electric starters.
- Do not produce sparks. They are explosion safe.
- Heavy-duty construction for 100% reliability.
- For engines from 50 to 1,000 HP.

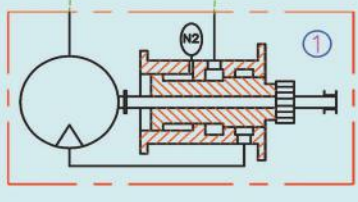
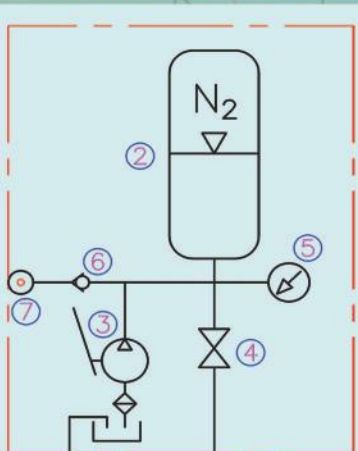

- (1) CONJUNTO DEL ARRANCADOR OLEO-HIDRÁULICO /
/ OLEO-HYDRAULIC STARTER MOTOR
- (2) ACUMULADOR OLEO-NEUMÁTICO / OLEO-PNEUMATIC ACCUMULATOR
- (3) BOMBA OLEO-HIDRÁULICA MANUAL / OLEO-HYDRAULIC HAND PUMP
- (4) VÁLVULA DE MANDO / COMMAND VALVE
- (5) MANÓMETRO / PRESSURE GAUGE
- (6) VÁLVULA DE RETENCIÓN OPCIONAL / OPTIONAL CHECK VALVE
- (7) SUMINISTRO OPCIONAL EXTERNO DE PRESIÓN /
/ OPTIONAL EXTERNAL PRESSURE SOURCE

HIDRACAR S.A.

Pol. Ind. Les Vives – c/ Anaïs Nin, 14
08295 Sant Vicenç de Castellet, Barcelona (SPAIN)
www.hidracar.com • E-mail: hidracar@hidracar.com
Tel.: +34 93 833 02 52 Fax: +34 93 833 19 50